



ELŐLAP AZ ELŐTERJESZTÉSEKHEZ

AZ ELŐTERJESZTÉS CÍME:

A VEKOP-5.3.2-15 Fenntartható közlekedésfejlesztés Pest megyében c. pályázatról

MELLÉKLETEI: forgalomtechnikai lapok, költségvetés, pályázatírói ajánlatok

A HATÁROZATRÓL ÉRTESÜLNEK: Kabinet, Műszak, Pénzügy, Szervezés

ELŐTERJESZTŐ: Tarjáni István

AZ ELŐTERJESZTÉST ÖSSZEÁLLÍTOTTA: Miklós Krisztina, Váczai András

AZ ELŐTERJESZTÉST ELLENŐRIZTE:

Biatorbágy 2020. november 06.



VÁROS POLGÁRMESTERE

2051 Biatorbágy, Baross Gábor utca 2/a • Telefon: 06 23 310-174/240 mellék
Fax: 06 23 310-135 • www.biatorbagy.hu

ELŐTERJESZTÉS

A VEKOP-5.3.2-15 Fenntartható közlekedésfejlesztés Pest megyében c. pályázatról

Tisztelt Képviselő-testület!

Biatorbágy Város Önkormányzata a Budapest-Balaton kerékpárút tervével párhuzamosan célul tűzte ki a helyi kerékpáros hálózat fejlesztését.

A VEKOP- 5.3.2-15 Fenntartható közlekedésfejlesztés Pest megyében címmel pályázati lehetőség nyílt a város kerékpáros hálózatának pályázati forrásból történő fejlesztésére.

Tekintve, hogy korábban a „Kerékpárutak létesítésének, felújításának és korszerűsítésének támogatása Pest megye területén” című felhívásra már készült pályázati dokumentáció, javaslom ugyanezen projektelemet a jelen kiírási feltételeknek megfelelően benyújtani.

A tervezett hálózat kerékpáros kapcsolatot hoz létre elsődlegesen a Budapest-Balaton kerékpárúttal, valamint – lényeges szintkülönbség nélkül – a vasútállomással. A vasútállomástól lehetőséget teremt az ipari park és külön beruházás keretén belül Páty, illetve tovább a Budakörnyéki kistérség elérésére.

A nyomvonalat a mellékelt pdf fájlok tartalmazzák. A kerékpáros hálózat a Csodaszarvas utcától indul a Budapest-Balaton kerékpárútról lecsatlakozva, majd elhalad az élelmiszerüzletek között, és a körforgalom felett keresztezi az Ország utat. Innen tovább halad végig a Mária királynő utcán, majd az Iskola utcán keresztül a P+R parkoló irányában jut el a vasútállomásig. Innen elágazik, és kapcsolatot teremt a torbágyi központban már meglévő kerékpáros utakkal, illetve az 1. sz. főút felé is tovább lehet haladni, elérve a Rozália parkot.

A támogatás formája: vissza nem térítendő.

A támogatás mértéke: min. 10 millió Ft, max. 500.000.000 Ft

Javaslom a melléklet árajánlat alapján 192 071 589 Ft összegű támogatási igénnyel pályázati dokumentáció benyújtását.

Kérem a Tisztelt Képviselő-testületet, hogy hozza meg döntését!

Biatorbágy, 2020. november 06.

Tarjáni István

**Biatorbágy Város Polgármesterének
../2020. (.....) határozata**

**A VEKOP-5.3.2-15 Fenntartható közlekedésfejlesztés Pest megyében c.
pályázatról**

Biatorbágy Város Önkormányzatának Képviselő-testülete megtárgyalta a VEKOP-5.3.2-15 Fenntartható közlekedésfejlesztés Pest megyében c. pályázatról szóló előterjesztést, az abban foglaltakat elfogadja és az alábbi döntést hozza:

- 1) a VEKOP-5.3.2-15 Fenntartható közlekedésfejlesztés Pest megyében c. felhívásra az alábbi táblázatban szereplő érintett biatorbágyi ingatlanokon futó nyomvonal igénybevételével helyi kerékpáros hálózat építésére pályázatot nyújt be;

Érintett ingatlanok (hrsz.)
1518/21
9285/1
8629
8624
8600
090/6
2317/10
2317/2
2316/2
2397
2350
2318
2313/4
2313/1
1987/3
1987/1
2313/7
2058/3
047/3
2667/3
2667/4
2667/12
2667/13
2667/15

- 2) jóváhagyja a legkedvezőbb ajánlatot tevő-vel (Székhely:..... Cégjegyzékszám: Adószám:) kötött egyedi pályázatírással kapcsolatos együttlátás szerződést,
- 3) felhatalmazza a polgármestert a szerződés aláírására és a 192 071 589 Ft összegű támogatási igényrel pályázat elkészíttetésére, valamint benyújtására.

Pályázat benyújtásáért felelős: Kabinet, Műszaki Osztály

Határidő: 2020. november 12.

Biatorbágy PM-i kerékpárút pályázat projektjavaslat

- ■ ■ ■ ■ Javasolt kerékpárút/gyalog- és kerékpárút
- ■ ■ ■ ■ Javasolt kerékpáros útvonal kisforgalmú utcában
- ▲ Fedett kerékpártároló létesítése, bővítése
- ■ ■ ■ ■ Hosszabb távú kerékpáros kapcsolat
- ■ ■ ■ ■ Budapest - Balaton kerékpárút
- — — — — Meglévő kerékpáros útvonalak

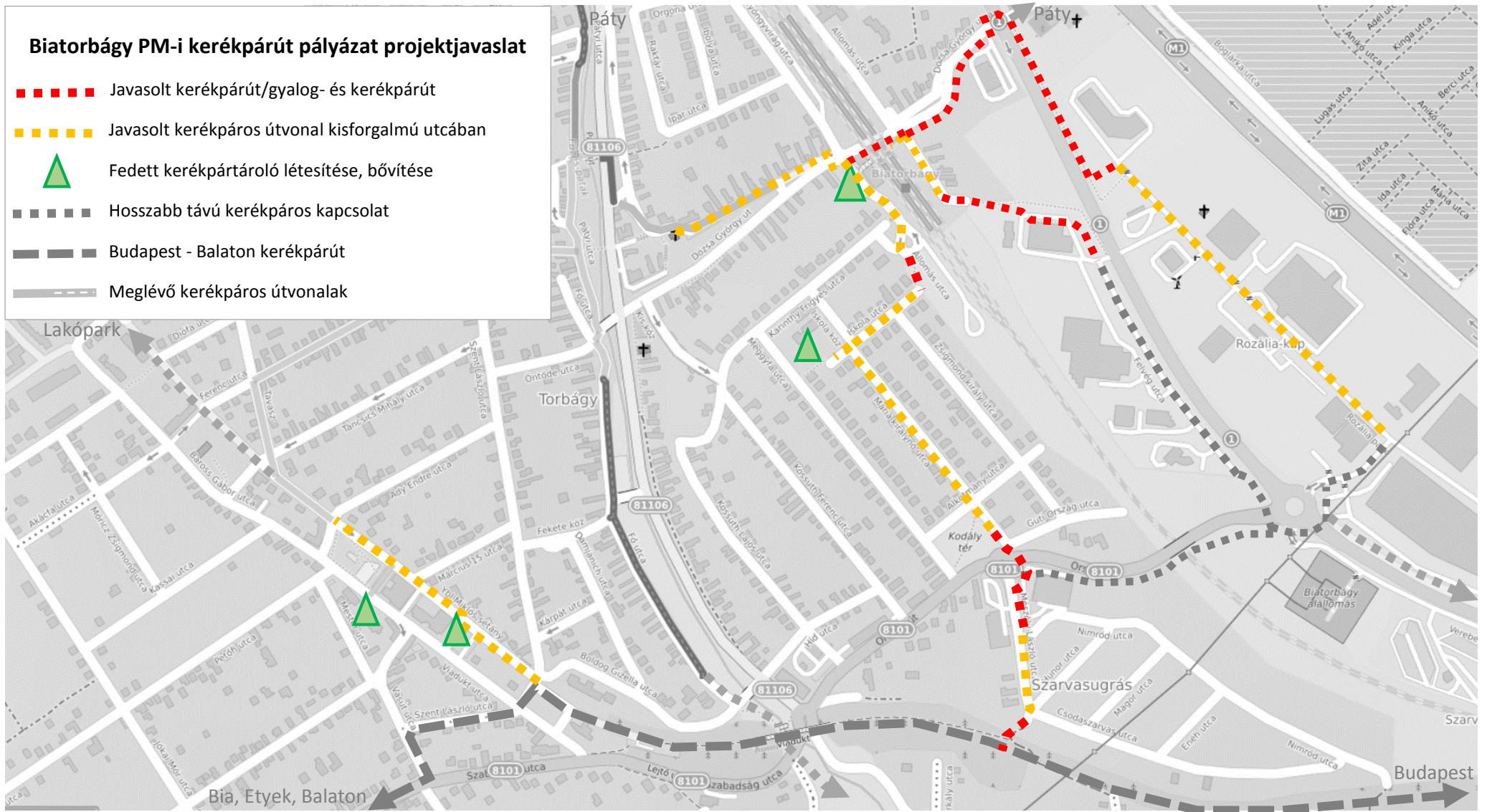



Összesítő:

<i>Pályázati kiírásnak megfelelő kltsg.struktúra megnevezése (csak az elemi szakaszra értve)</i>	<i>Költségtétel, beszerzés</i>	<i>Nettó egységár</i>	<i>Mennyiség</i>	<i>Nettó ár</i>	<i>ÁFA</i>	<i>Bruttó érték (Ft)</i>
Kerékpárutak szilárd burkolattal történő kiépítése, kerékpárosbarát fejlesztések. (m)		44 512 Ft	1 550	68 971 427 Ft	18 622 285 Ft	87 593 712 Ft
Nem önálló nyomvonalon vezetett, hanem meglévő útpályán felfestéssel kijelölt, korszerűsített kerékpáros nyom (m)		23 269 Ft	1 357	31 576 045 Ft	8 525 532 Ft	40 101 577 Ft
Forgalomcsillapítás, közlekedésbiztonság javítása, megvalósítása a kerékpáros fejlesztéssel érintett utcák esetében: Kihelyezésre kerülő jelzőtáblák száma (db)		25 000 Ft	49	490 000 Ft	132 300 Ft	622 300 Ft
A kialakított biztonságos kerékpár tárolók , és kerékpár parkolók, továbbá kerékpáros pihenőhelyek száma (db)		900 000 Ft	4	3 600 000 Ft	972 000 Ft	4 572 000 Ft
A kerékpárút fejlesztéssel közvetlenül érintett területen, a beruházás során sérült vagy érintett fejlesztett járdák hossza, összesen (m) Átalakítással érintett meglévő út- és járdaburkolat // valójában m2!!!		45 200 Ft	105	2 300 000 Ft	621 000 Ft	2 921 000 Ft
Gyalogátkelőhelyek és kerékpáros útvonalak, kerékpáros átvezetések és keresztezések megvilágítása érdekében kihelyezett világítótestek száma (db)		160 000 Ft	35	5 600 000 Ft	1 512 000 Ft	7 112 000 Ft
A 8101. jelű országos közút 0+475 km.szelvényében lévő körforgalom (Ország út, CBA körforgalom) gyalogos és kerékpáros átkelésének kialakítása kiemelt megvilágítással		12 550 000 Ft	1	12 550 000 Ft	3 388 500 Ft	15 938 500 Ft
Tervdokumentáció		7 400 000 Ft	1,00	7 400 000 Ft	1 998 000 Ft	9 398 000 Ft
Műszaki ellenőr		1 400 000 Ft	1,00	1 400 000 Ft	378 000 Ft	1 778 000 Ft
Közbeszerzés		1 400 000 Ft	1,00	1 400 000 Ft	378 000 Ft	1 778 000 Ft
Projektmenedzsment		3 750 000 Ft	1,00	3 750 000 Ft	1 012 500 Ft	4 762 500 Ft
Szemléletformálás		4 200 000 Ft	1,00	4 200 000 Ft	1 134 000 Ft	5 334 000 Ft
Tájékoztatás és nyilvánosság		600 000 Ft	1,00	600 000 Ft	162 000 Ft	762 000 Ft
Tartalék		7 400 000 Ft	1,00	7 400 000 Ft	1 998 000 Ft	9 398 000 Ft
Összesen:		-	-	151 237 472 Ft	40 834 117 Ft	192 071 589 Ft

Ajtay Szilárd

Mérnöki kamarai nyilvántartási szám: 01-15627

Jogosultság:

SZÉM1 – Közlekedési építmények szakértése

KÉ-KK – Közúti építmények közlekedésmérnöki tervezési részsakterület

B-01 Szakasz:

<i>Pályázati kiírásnak megfelelő költség-struktúra megnevezése (csak az elemi szakaszra érve)</i>	<i>Nettó egységár</i>	<i>Mennyiség</i>	<i>Nettó ár</i>	<i>ÁFA</i>	<i>Bruttó érték (Ft)</i>
5.1.1 kerékpárutak szilárd burkolattal történő kiépítése, kerékpárosbarát fejlesztések.	0 Ft	0	0 Ft	0 Ft	0 Ft
5.1.2. A Nem önálló nyomvonalon vezetett, hanem meglévő útpályán felfestéssel kijelölt, korszerűsített kerékpáros nyom (m)	17 849 Ft	415	7 414 496 Ft	2 001 914 Ft	9 416 410 Ft
<i>Aszfalt pályaszerkezetű út marása 5-20 cm vastagságig (m2)</i>	<i>2 000 Ft</i>	<i>26</i>	<i>52 000 Ft</i>	<i>14 040 Ft</i>	<i>66 040 Ft</i>
<i>Szegély bontása betongerendával, ágyazattal együtt (m)</i>	<i>4 500 Ft</i>	<i>145</i>	<i>652 500 Ft</i>	<i>176 175 Ft</i>	<i>828 675 Ft</i>
<i>meglévő terep bontása (m3)</i>	<i>15 000 Ft</i>	<i>60</i>	<i>900 000 Ft</i>	<i>243 000 Ft</i>	<i>1 143 000 Ft</i>
<i>Védőréteg építése (m3)</i>	<i>25 000 Ft</i>	<i>25</i>	<i>625 000 Ft</i>	<i>168 750 Ft</i>	<i>793 750 Ft</i>
<i>Telepen kevert cementes stabilizáció készítése Ckt-4) (m3)</i>	<i>35 000 Ft</i>	<i>25</i>	<i>875 000 Ft</i>	<i>236 250 Ft</i>	<i>1 111 250 Ft</i>
<i>AC 22 kötő típusú aszfalt kötőréteg építése (m3)</i>	<i>110 000 Ft</i>	<i>9</i>	<i>990 000 Ft</i>	<i>267 300 Ft</i>	<i>1 257 300 Ft</i>
<i>AC 11 kopó típusú aszfalt kopóréteg építése (m3)</i>	<i>140 000 Ft</i>	<i>5</i>	<i>700 000 Ft</i>	<i>189 000 Ft</i>	<i>889 000 Ft</i>
<i>Süllyesztett szegély építése betongerendára fektetve, homokos kavics ágyazattal, szegély melletti helyreállítással, javítással (m)</i>	<i>12 000 Ft</i>	<i>145</i>	<i>1 739 996 Ft</i>	<i>469 799 Ft</i>	<i>2 209 795 Ft</i>
<i>Burkolati jelek készítése kézzel tartós kivitelben (m2)</i>	<i>20 000 Ft</i>	<i>44</i>	<i>880 000 Ft</i>	<i>237 600 Ft</i>	<i>1 117 600 Ft</i>
5.1.2.B Forgalomcsillapítás, közlekedésbiztonság javítása, megvalósítása a kerékpáros fejlesztéssel érintett utcák esetében: Kihelyezésre kerülő jelzőtáblák száma (db)	25 000 Ft	6	60 000 Ft	16 200 Ft	76 200 Ft
5.1.2.C A fejlesztés révén tervezett vízvezetés módja, hossza, összesen (m)	0 Ft	0	0 Ft	0 Ft	0 Ft
5.1.2.D A kialakított biztonságos kerékpár tárolók , és kerékpár parkolók, továbbá kerékpáros pihenőhelyek száma (db)	900 000 Ft	2	1 800 000 Ft	486 000 Ft	2 286 000 Ft
5.1.2.E A kerékpárút fejlesztéssel közvetlenül érintett területen, a beruházás során sérült vagy érintett fejlesztett járdák hossza, összesen (m) Átalakítással érintett meglévő út- és járdaburkolat 130	0 Ft	0	0 Ft	0 Ft	0 Ft
5.1.2.G Gyalogátkelőhelyek és kerékpáros útvonalak, kerékpáros átvezetések és keresztezések megvilágítása érdekében kihelyezett világítótestek száma (db)	160 000 Ft	2	320 000 Ft	86 400 Ft	406 400 Ft
Összesen:	-	-	9 594 496 Ft	2 590 514 Ft	12 185 010 Ft

7 414 496 Ft

0 Ft

B-02, B-03, B-04 Szakasz:

<i>Pályázati kiírásnak megfelelő ktísg.struktúra megnevezése (csak az elemi szakaszra értve)</i>	<i>Költségtétel, beszerzés</i>	<i>Nettó egységár</i>	<i>Mennyiség</i>	<i>Nettó ár</i>	<i>ÁFA</i>	<i>Bruttó érték (Ft)</i>
5.1.1 kerékpárutak szilárd burkolattal történő kiépítése, kerékpárosbarát fejlesztések.		58874	290,4	17 096 955 Ft	4 616 178 Ft	21 713 133 Ft
<i>Védőréteg építése (m3)</i>		<i>25 000 Ft</i>	<i>125</i>	<i>3 125 000 Ft</i>	<i>843 750 Ft</i>	<i>3 968 750 Ft</i>
<i>Telepen kevert cementes stabilizáció készítése Ckt-4) (m3)</i>		<i>35 000 Ft</i>	<i>143</i>	<i>5 005 000 Ft</i>	<i>1 351 350 Ft</i>	<i>6 356 350 Ft</i>
<i>AC 22 kötő típusú aszfalt kötőréteg építése (m3)</i>		<i>120 000 Ft</i>	<i>4</i>	<i>480 000 Ft</i>	<i>129 600 Ft</i>	<i>609 600 Ft</i>
<i>AC 11 kopó típusú aszfalt kopóréteg építése (m3)</i>		<i>140 000 Ft</i>	<i>2</i>	<i>280 000 Ft</i>	<i>75 600 Ft</i>	<i>355 600 Ft</i>
<i>AC 8 kopó típusú aszfalt kopóréteg építése (m3)</i>		<i>160 000 Ft</i>	<i>25</i>	<i>3 960 480 Ft</i>	<i>1 069 330 Ft</i>	<i>5 029 810 Ft</i>
<i>"K" szegély építése betongerendára fektetve, homokos kavics ágyazattal (m)</i>		<i>11 000 Ft</i>	<i>72</i>	<i>792 000 Ft</i>	<i>213 840 Ft</i>	<i>1 005 840 Ft</i>
<i>Süllyesztett szegély építése betongerendára fektetve, homokos kavics ágyazattal (m)</i>		<i>11 000 Ft</i>	<i>9</i>	<i>98 475 Ft</i>	<i>26 588 Ft</i>	<i>125 063 Ft</i>
<i>Kerti szegély építése betongerendára fektetve, homokos kavics ágyazattal (m)</i>		<i>9 000 Ft</i>	<i>204</i>	<i>1 836 000 Ft</i>	<i>495 720 Ft</i>	<i>2 331 720 Ft</i>
<i>Burkolati jelek készítése géppel festés tartós kivitelben (m2)</i>		<i>20 000 Ft</i>	<i>38</i>	<i>760 000 Ft</i>	<i>205 200 Ft</i>	<i>965 200 Ft</i>
<i>Burkolati jelek készítése kézzel tartós kivitelben (m2)</i>		<i>20 000 Ft</i>	<i>38</i>	<i>760 000 Ft</i>	<i>205 200 Ft</i>	<i>965 200 Ft</i>
5.1.2. A Nem önálló nyomvonalon vezetett, hanem meglévő útpályán felfestéssel kijelölt, korszerűsített kerékpáros nyom (m)		0 Ft	0	0 Ft	0 Ft	0 Ft
5.1.2.B Forgalomcsillapítás, közlekedésbiztonság javítása, megvalósítása a kerékpáros fejlesztéssel érintett utcák esetében: Kihelyezésre kerülő jelzőtáblák száma (db)		25 000 Ft	20	200 000 Ft	54 000 Ft	254 000 Ft
5.1.2.C A fejlesztés révén tervezett vízelvezetés módja, hossza, összesen (m)		0 Ft	0	0 Ft	0 Ft	0 Ft
5.1.2.D A kialakított biztonságos kerékpár tárolók , és kerékpár parkolók, továbbá kerékpáros pihenőhelyek száma (db)		0 Ft	0	0 Ft	0 Ft	0 Ft
5.1.2.E A kerékpárút fejlesztéssel közvetlenül érintett területen, a beruházás során sérült vagy érintett fejlesztett járdák hossza, összesen (m) Átalakítással érintett meglévő út- és járdaburkolat 130		0 Ft	0	0 Ft	0 Ft	0 Ft
5.1.2.G Gyalogátkelőhelyek és kerékpáros útvonalak, kerékpáros átvezetések és keresztezések megvilágítása érdekében kihelyezett világítótestek száma (db)		160 000 Ft	6	960 000 Ft	259 200 Ft	1 219 200 Ft
Összesen:		-	-	18 256 955 Ft	4 929 378 Ft	23 186 333 Ft

B-05 Szakasz:

<i>Pályázati kiírásnak megfelelő kltsg.struktúra megnevezése (csak az elemi szakaszra értve)</i>	<i>Költségtétel, beszerzés</i>	<i>Nettó egységár</i>	<i>Mennyiség</i>	<i>Nettó ár</i>	<i>ÁFA</i>	<i>Bruttó érték (Ft)</i>
5.1.1 kerékpárutak szilárd burkolattal történő kiépítése, kerékpárosbarát fejlesztések.		79 360 Ft	75	5 912 285 Ft	1 596 317 Ft	7 508 602 Ft
<i>Aszfalt pályaszerkezetű út marása 5-20 cm vastagságig (m2)</i>		2 000 Ft	10	20 000 Ft	5 400 Ft	25 400 Ft
<i>Szegély bontása betongerendával, ágyazattal együtt (m)</i>		4 500 Ft	40	180 000 Ft	48 600 Ft	228 600 Ft
<i>meglévő terep bontása (m3)</i>		15 000 Ft	18	270 000 Ft	72 900 Ft	342 900 Ft
<i>Védőréteg építése (m3)</i>		25 000 Ft	27	675 000 Ft	182 250 Ft	857 250 Ft
<i>Telepen kevert cementes stabilizáció készítése Ckt-4) (m3)</i>		35 000 Ft	20	700 000 Ft	189 000 Ft	889 000 Ft
<i>C12/15 beton burkolatalap készítése</i>		40 000 Ft	6	240 000 Ft	64 800 Ft	304 800 Ft
<i>AC 22 kötő típusú aszfalt kötőréteg építése (m3)</i>		120 000 Ft	3	360 000 Ft	97 200 Ft	457 200 Ft
<i>AC 11 kopó típusú aszfalt kopóréteg építése (m3)</i>		140 000 Ft	2	280 000 Ft	75 600 Ft	355 600 Ft
<i>AC 8 kopó típusú aszfalt kopóréteg építése (m3)</i>		160 000 Ft	3	480 000 Ft	129 600 Ft	609 600 Ft
<i>"K" szegély építése betongerendára fektetve, homokos kavics ágyazattal (m)</i>		11 000 Ft	0	0 Ft	0 Ft	0 Ft
<i>Kiemelt szegély építése betongerendára fektetve, homokos kavics ágyazattal</i>		11 000 Ft	21	231 000 Ft	62 370 Ft	293 370 Ft
<i>Süllyesztett szegély építése betongerendára fektetve, homokos kavics ágyazattal (m)</i>		11 000 Ft	50	550 285 Ft	148 577 Ft	698 862 Ft
<i>Kerti szegély építése betongerendára fektetve, homokos kavics ágyazattal (m)</i>		9 000 Ft	94	846 000 Ft	228 420 Ft	1 074 420 Ft
<i>Burkolati jelek készítése géppel festés tartós kivitelben (m2)</i>		20 000 Ft	18	360 000 Ft	97 200 Ft	457 200 Ft
<i>Burkolati jelek készítése kézzel tartós kivitelben (m2)</i>		20 000 Ft	36	720 000 Ft	194 400 Ft	914 400 Ft
5.1.2. A Nem önálló nyomvonalon vezetett, hanem meglévő útpályán felfestéssel kijelölt, korszerűsített kerékpáros nyom (m)		0 Ft	0	0 Ft	0 Ft	0 Ft
5.1.2.B Forgalmesillapítás, közlekedésbiztonság javítása, megvalósítása a kerékpáros fejlesztéssel érintett utcák esetében: Kihelyezésre kerülő jelzőtáblák száma (db)		25 000 Ft	13	130 000 Ft	35 100 Ft	165 100 Ft
5.1.2.C A fejlesztés révén tervezett vízelvezetés módja, hossza, összesen (m)		0 Ft	0	0 Ft	0 Ft	0 Ft
5.1.2.D A kialakított biztonságos kerékpár tárolók , és kerékpár parkolók, továbbá kerékpáros pihenőhelyek száma (db)		0 Ft	0	0 Ft	0 Ft	0 Ft
5.1.2.E A kerékpárút fejlesztéssel közvetlenül érintett területen, a beruházás során sérült vagy érintett fejlesztett járdák hossza, összesen (m) Átalakítással érintett meglévő út- és járdaburkolat 130		20 000 Ft	40	800 000 Ft	216 000 Ft	1 016 000 Ft
5.1.2.G Gyalogátkelőhelyek és kerékpáros útvonalak, kerékpáros átvezetések és keresztezések megvilágítása érdekében kihelyezett világítótestek száma (db)		160 000 Ft	2	320 000 Ft	86 400 Ft	406 400 Ft
Összesen:		-	-	13 074 570 Ft	3 530 134 Ft	16 604 704 Ft

5 912 285 Ft

B-06 Szakasz:

<i>Pályázati kiírásnak megfelelő költség. struktúra megnevezése (csak az elemi szakaszra értve)</i>	<i>Költségtétel, beszerzés</i>	<i>Nettó egységár</i>	<i>Mennyiség</i>	<i>Nettó ár</i>	<i>ÁFA</i>	<i>Bruttó érték (Ft)</i>
5.1.1 kerékpárutak szilárd burkolattal történő kiépítése, kerékpárosbarát fejlesztések.		0 Ft	0	0 Ft	0 Ft	0 Ft
5.1.2. A Nem önálló nyomvonalon vezetett, hanem meglévő útpályán felfestéssel kijelölt, korszerűsített kerékpáros nyom (m)		28 133 Ft	561	15 794 005 Ft	4 264 381 Ft	20 058 386 Ft
<i>Aszfalt pályaszerkezetű út marása 5-20 cm vastagságig (m2)</i>		<i>2 000 Ft</i>	<i>36</i>	<i>72 000 Ft</i>	<i>19 440 Ft</i>	<i>91 440 Ft</i>
<i>Szegély bontása betongerendával, ágyazattal együtt (m)</i>		<i>4 500 Ft</i>	<i>280</i>	<i>1 260 000 Ft</i>	<i>340 200 Ft</i>	<i>1 600 200 Ft</i>
<i>meglévő terep bontása (m3)</i>		<i>15 000 Ft</i>	<i>330</i>	<i>4 950 000 Ft</i>	<i>1 336 500 Ft</i>	<i>6 286 500 Ft</i>
<i>Védőréteg építése (m3)</i>		<i>25 000 Ft</i>	<i>65</i>	<i>1 625 000 Ft</i>	<i>438 750 Ft</i>	<i>2 063 750 Ft</i>
<i>Telepen kevert cementes stabilizáció készítése Ckt-4) (m3)</i>		<i>35 000 Ft</i>	<i>65</i>	<i>2 275 000 Ft</i>	<i>614 250 Ft</i>	<i>2 889 250 Ft</i>
<i>AC 22 kötő típusú aszfalt kötőréteg építése (m3)</i>		<i>120 000 Ft</i>	<i>18</i>	<i>2 160 000 Ft</i>	<i>583 200 Ft</i>	<i>2 743 200 Ft</i>
<i>AC 11 kopó típusú aszfalt kopóréteg építése (m3)</i>		<i>140 000 Ft</i>	<i>10</i>	<i>1 400 000 Ft</i>	<i>378 000 Ft</i>	<i>1 778 000 Ft</i>
<i>Süllyesztett szegély építése betongerendára fektetve, homokos kavics ágyazattal, szegély melletti helyreállítással, javítással (m)</i>		<i>11 000 Ft</i>	<i>135,5</i>	<i>1 492 005 Ft</i>	<i>402 841 Ft</i>	<i>1 894 846 Ft</i>
<i>Burkolati jelek készítése kézzel tartós kivitelben (m2)</i>		<i>20 000 Ft</i>	<i>28</i>	<i>560 000 Ft</i>	<i>151 200 Ft</i>	<i>711 200 Ft</i>
5.1.2.B Forgalomcsillapítás, közlekedésbiztonság javítása, megvalósítása a kerékpáros fejlesztéssel érintett utcák esetében: Kihelyezésre kerülő jelzőtáblák száma (db)		25 000 Ft	1	10 000 Ft	2 700 Ft	12 700 Ft
5.1.2.C A fejlesztés révén tervezett vízelvezetés módja, hossza, összesen (m)		0 Ft	0	0 Ft	0 Ft	0 Ft
5.1.2.D A kialakított biztonságos kerékpár tárolók , és kerékpár parkolók, továbbá kerékpáros pihenőhelyek száma (db)		900 000 Ft	1	900 000 Ft	243 000 Ft	1 143 000 Ft
5.1.2.E A kerékpárút fejlesztéssel közvetlenül érintett területen, a beruházás során sérült vagy érintett fejlesztett járdák hossza, összesen (m) Átalakítással érintett meglévő út- és járdaburkolat		0 Ft	0	0 Ft	0 Ft	0 Ft
5.1.2.G Gyalogátkelőhelyek és kerékpáros útvonalak, kerékpáros átvezetések és keresztezések megvilágítása érdekében kihelyezett világítótestek száma (db)		160 000 Ft	5	800 000 Ft	216 000 Ft	1 016 000 Ft
Összesen:		-	-	17 504 005 Ft	4 726 081 Ft	22 230 086 Ft

B-07 Szakasz:

<i>Pályázati kiírásnak megfelelő kltsz. struktúra megnevezése (csak az elemi szakaszra érve)</i>	<i>Költségtétel, beszerzés</i>	<i>Nettó egységár</i>	<i>Mennyiség</i>	<i>Nettó ár</i>	<i>ÁFA</i>	<i>Bruttó érték (Ft)</i>
5.1.1 kerékpárutak szilárd burkolattal történő kiépítése, kerékpárosbarát fejlesztések.		25 517 Ft	285	7 277 555 Ft	1 964 940 Ft	9 242 495 Ft
<i>Aszfalt pályaszerkezetű út marása 5-20 cm vastagságig (m2)</i>		2 000 Ft	0	0 Ft	0 Ft	0 Ft
<i>Szegély bontása betongerendával, ágyazattal együtt (m)</i>		4 500 Ft	0	0 Ft	0 Ft	0 Ft
<i>meglévő terep bontása (m3)</i>		15 000 Ft	0	0 Ft	0 Ft	0 Ft
<i>Védőréteg építése (m3)</i>		25 000 Ft	45	1 125 000 Ft	303 750 Ft	1 428 750 Ft
<i>Telepen kevert cementes stabilizáció készítése Ckt-4) (m3)</i>		35 000 Ft	45	1 575 000 Ft	425 250 Ft	2 000 250 Ft
C12/15 beton burkolatalap készítése		40 000 Ft	0	0 Ft	0 Ft	0 Ft
<i>AC 22 kötő típusú aszfalt kötőréteg építése (m3)</i>		120 000 Ft	0	0 Ft	0 Ft	0 Ft
<i>AC 11 kopó típusú aszfalt kopóréteg építése (m3)</i>		140 000 Ft	0	0 Ft	0 Ft	0 Ft
<i>AC 8 kopó típusú aszfalt kopóréteg építése (m3)</i>		160 000 Ft	10	1 584 000 Ft	427 680 Ft	2 011 680 Ft
<i>"K" szegély építése betongerendára fektetve, homokos kavics ágyazattal (m)</i>		11 000 Ft	0	0 Ft	0 Ft	0 Ft
Kiemelt szegély építése betongerendára fektetve, homokos kavics ágyazattal		11 000 Ft	0	0 Ft	0 Ft	0 Ft
<i>Süllyesztett szegély építése betongerendára fektetve, homokos kavics ágyazattal (m)</i>		11 000 Ft	3	28 555 Ft	7 710 Ft	36 265 Ft
<i>Kerti szegély építése betongerendára fektetve, homokos kavics ágyazattal (m)</i>		9 000 Ft	245	2 205 000 Ft	595 350 Ft	2 800 350 Ft
<i>Burkolati jelek készítése géppel festés tartós kivitelben (m2)</i>		20 000 Ft	34	680 000 Ft	183 600 Ft	863 600 Ft
<i>Burkolati jelek készítése kézzel tartós kivitelben (m2)</i>		20 000 Ft	4	80 000 Ft	21 600 Ft	101 600 Ft
5.1.2. A Nem önálló nyomvonalon vezetett, hanem meglévő útpályán felfestéssel kijelölt, korszerűsített kerékpáros nyom (m)		0 Ft	0	0 Ft	0 Ft	0 Ft
5.1.2.B Forgalomcsillapítás, közlekedésbiztonság javítása, megvalósítása a kerékpáros fejlesztéssel érintett utcák esetében: Kihelyezésre kerülő jelzőtáblák száma (db)		25 000 Ft	2	20 000 Ft	5 400 Ft	25 400 Ft
5.1.2.C A fejlesztés révén tervezett vízelvezetés módja, hossza, összesen (m)		0 Ft	0	0 Ft	0 Ft	0 Ft
5.1.2.D A kialakított biztonságos kerékpár tárolók , és kerékpár parkolók, továbbá kerékpáros pihenőhelyek száma (db)		0 Ft	0	0 Ft	0 Ft	0 Ft
5.1.2.E A kerékpárút fejlesztéssel közvetlenül érintett területen, a beruházás során sérült vagy érintett fejlesztett járdák hossza, összesen (m) Átalakítással érintett meglévő út- és járdaburkolat 130		0 Ft	0	0 Ft	0 Ft	0 Ft
5.1.2.G Gyalogátkelőhelyek és kerékpáros útvonalak, kerékpáros átvezetések és keresztezések megvilágítása érdekében kihelyezett világítótestek száma (db)		160 000 Ft	2	320 000 Ft	86 400 Ft	406 400 Ft
Összesen:		-	-	7 617 555 Ft	2 056 740 Ft	9 674 295 Ft

B-08 Szakasz:

<i>Pályázati kiírásnak megfelelő kltsz. struktúra megnevezése (csak az elemi szakaszra értve)</i>	<i>Nettó egységár</i>	<i>Mennyiség</i>	<i>Nettó ár</i>	<i>ÁFA</i>	<i>Bruttó érték (Ft)</i>
5.1.1 kerékpárutak szilárd burkolattal történő kiépítése, kerékpárosbarát fejlesztések.	0 Ft	0	0 Ft	0 Ft	0 Ft
5.1.2. A Nem önálló nyomvonalon vezetett, hanem meglévő útpályán felfestéssel kijelölt, korszerűsített kerékpáros nyom (m)	39 293 Ft	125	4 892 037 Ft	1 320 850 Ft	6 212 887 Ft
<i>Aszfalt pályaszerkezetű út bontása (teljes pályaszerkezet) (m3)</i>	<i>20 000 Ft</i>	<i>26</i>	<i>520 000 Ft</i>	<i>140 400 Ft</i>	<i>660 400 Ft</i>
<i>Aszfalt pályaszerkezetű út marása 5-20 cm vastagságig (m2)</i>	<i>2 000 Ft</i>	<i>0</i>	<i>0 Ft</i>	<i>0 Ft</i>	<i>0 Ft</i>
<i>Szegély bontása betongerendával, ágyazattal együtt (m)</i>	<i>4 500 Ft</i>	<i>27</i>	<i>121 500 Ft</i>	<i>32 805 Ft</i>	<i>154 305 Ft</i>
<i>meglévő terep bontása (m3)</i>	<i>15 000 Ft</i>	<i>0</i>	<i>0 Ft</i>	<i>0 Ft</i>	<i>0 Ft</i>
<i>Védőréteg építése (m3)</i>	<i>25 000 Ft</i>	<i>19</i>	<i>475 000 Ft</i>	<i>128 250 Ft</i>	<i>603 250 Ft</i>
<i>C12/15 beton burkolatalap készítése</i>	<i>40 000 Ft</i>	<i>14</i>	<i>560 000 Ft</i>	<i>151 200 Ft</i>	<i>711 200 Ft</i>
<i>Térkő burkolat építése 8 cm (m2)</i>	<i>15 000 Ft</i>	<i>67</i>	<i>1 005 000 Ft</i>	<i>271 350 Ft</i>	<i>1 276 350 Ft</i>
<i>Ágyazó homok (Z0/5) (m3)</i>	<i>14 000 Ft</i>	<i>1</i>	<i>14 000 Ft</i>	<i>3 780 Ft</i>	<i>17 780 Ft</i>
<i>Telepen kevert cementes stabilizáció készítése Ckt-4) (m3)</i>	<i>35 000 Ft</i>	<i>0</i>	<i>0 Ft</i>	<i>0 Ft</i>	<i>0 Ft</i>
<i>AC 22 kötő típusú aszfalt kötőréteg építése (m3)</i>	<i>120 000 Ft</i>	<i>0</i>	<i>0 Ft</i>	<i>0 Ft</i>	<i>0 Ft</i>
<i>AC 11 kopó típusú aszfalt kopóréteg építése (m3)</i>	<i>140 000 Ft</i>	<i>0</i>	<i>0 Ft</i>	<i>0 Ft</i>	<i>0 Ft</i>
<i>Süllyesztett szegély építése betongerendára fektetve, homokos kavics ágyazattal, szegély melletti helyreállítással, javítással (m)</i>	<i>11 000 Ft</i>	<i>22</i>	<i>241 537 Ft</i>	<i>65 215 Ft</i>	<i>306 752 Ft</i>
<i>Burkolati jelek készítése géppel festés tartós kivitelben</i>	<i>20 000 Ft</i>	<i>17</i>	<i>340 000 Ft</i>	<i>91 800 Ft</i>	<i>431 800 Ft</i>
<i>Burkolati jelek készítése kézzel tartós kivitelben (m2)</i>	<i>20 000 Ft</i>	<i>81</i>	<i>1 615 000 Ft</i>	<i>436 050 Ft</i>	<i>2 051 050 Ft</i>
5.1.2.B Forgalomesillapítás, közlekedésbiztonság javítása, megvalósítása a kerékpáros fejlesztéssel érintett utcák esetében: Kihelyezésre kerülő jelzőtáblák száma (db)	25 000 Ft	1	10 000 Ft	2 700 Ft	12 700 Ft
5.1.2.C A fejlesztés révén tervezett vízelvezetés módja, hossza, összesen (m)	0 Ft	0	0 Ft	0 Ft	0 Ft
5.1.2.D A kialakított biztonságos kerékpár tárolók , és kerékpár parkolók, továbbá kerékpáros pihenőhelyek száma (db)	900 000 Ft	1	900 000 Ft	243 000 Ft	1 143 000 Ft
5.1.2.E A kerékpárút fejlesztéssel közvetlenül érintett területen, a beruházás során sérült vagy érintett fejlesztett járdák hossza, összesen (m) Átalakítással érintett meglévő út- és járdaburkolat 130	0 Ft	0	0 Ft	0 Ft	0 Ft
5.1.2.G Gyalogátkelőhelyek és kerékpáros útvonalak, kerékpáros átvezetések és keresztezések megvilágítása érdekében kihelyezett világítótestek száma (db)	160 000 Ft	2	320 000 Ft	86 400 Ft	406 400 Ft
Összesen:	-	-	6 122 037 Ft	1 652 950 Ft	7 774 987 Ft

4 892 037 Ft

0 Ft

B-09 Szakasz:

<i>Pályázati kiírásnak megfelelő kltsg.struktúra megnevezése (csak az elemi szakaszra érve)</i>	<i>Költségtétel, beszerzés</i>	<i>Nettó egységár</i>	<i>Mennyiség</i>	<i>Nettó ár</i>	<i>ÁFA</i>	<i>Bruttó érték (Ft)</i>
5.1.1 kerékpárutak szilárd burkolattal történő kiépítése, kerékpárosbarát fejlesztések.		0 Ft	0	0 Ft	0 Ft	0 Ft
5.1.2. A Nem önálló nyomvonalon vezetett, hanem meglévő útpályán felfestéssel kijelölt, korszerűsített kerékpáros nyom (m)		13 592 Ft	256	3 475 507 Ft	938 387 Ft	4 413 894 Ft
<i>Aszfalt pályaszerkezetű út marása 5-20 cm vastagságig (m2)</i>		<i>2 000 Ft</i>	<i>7</i>	<i>14 000 Ft</i>	<i>3 780 Ft</i>	<i>17 780 Ft</i>
<i>Szegély bontása betongerendával, ágyazattal együtt (m)</i>		<i>4 500 Ft</i>	<i>14</i>	<i>63 000 Ft</i>	<i>17 010 Ft</i>	<i>80 010 Ft</i>
<i>meglévő terep bontása (m3)</i>		<i>15 000 Ft</i>	<i>4</i>	<i>60 000 Ft</i>	<i>16 200 Ft</i>	<i>76 200 Ft</i>
<i>Védőréteg építése (m3)</i>		<i>25 000 Ft</i>	<i>7</i>	<i>175 000 Ft</i>	<i>47 250 Ft</i>	<i>222 250 Ft</i>
<i>C12/15 beton burkolatalap készítése</i>		<i>40 000 Ft</i>	<i>7</i>	<i>280 000 Ft</i>	<i>75 600 Ft</i>	<i>355 600 Ft</i>
<i>Térkő burkolat építése 8 cm (m2)</i>		<i>15 000 Ft</i>	<i>63</i>	<i>945 000 Ft</i>	<i>255 150 Ft</i>	<i>1 200 150 Ft</i>
<i>Ágyazó homok (Z0/5) (m3)</i>		<i>14 000 Ft</i>	<i>11</i>	<i>154 000 Ft</i>	<i>41 580 Ft</i>	<i>195 580 Ft</i>
<i>Telepen kevert cementes stabilizáció készítése Ckt-4) (m3)</i>		<i>35 000 Ft</i>	<i>10</i>	<i>357 000 Ft</i>	<i>96 390 Ft</i>	<i>453 390 Ft</i>
<i>AC 22 kötő típusú aszfalt kötőréteg építése (m3)</i>		<i>120 000 Ft</i>	<i>4</i>	<i>480 000 Ft</i>	<i>129 600 Ft</i>	<i>609 600 Ft</i>
<i>AC 11 kopó típusú aszfalt kopóréteg építése (m3)</i>		<i>140 000 Ft</i>	<i>3</i>	<i>420 000 Ft</i>	<i>113 400 Ft</i>	<i>533 400 Ft</i>
<i>Süllyesztett szegély építése betongerendára fektetve, homokos kavics ágyazattal, szegély melletti helyreállítással, javítással (m)</i>		<i>11 000 Ft</i>	<i>4</i>	<i>47 507 Ft</i>	<i>12 827 Ft</i>	<i>60 334 Ft</i>
<i>Burkolati jelek készítése géppel festés tartós kivételben</i>		<i>20 000 Ft</i>	<i>0</i>	<i>0 Ft</i>	<i>0 Ft</i>	<i>0 Ft</i>
<i>Burkolati jelek készítése kézzel tartós kivételben (m2)</i>		<i>20 000 Ft</i>	<i>24</i>	<i>480 000 Ft</i>	<i>129 600 Ft</i>	<i>609 600 Ft</i>
5.1.2.B Forgalomcsillapítás, közlekedésbiztonság javítása, megvalósítása a kerékpáros fejlesztéssel érintett utcák esetében: Kihelyezésre kerülő jelzőtáblák száma (db)		25 000 Ft	1	10 000 Ft	2 700 Ft	12 700 Ft
5.1.2.C A fejlesztés révén tervezett vízvezetés módja, hossza, összesen (m)		0 Ft	0	0 Ft	0 Ft	0 Ft
5.1.2.D A kialakított biztonságos kerékpár tárolók , és kerékpár parkolók, továbbá kerékpáros pihenőhelyek száma (db)		0 Ft	0	0 Ft	0 Ft	0 Ft
5.1.2.E A kerékpárút fejlesztéssel közvetlenül érintett területen, a beruházás során sérült vagy érintett fejlesztett járdák hossza, összesen (m) Átalakítással érintett meglévő út- és járdaburkolat 130		0 Ft	0	0 Ft	0 Ft	0 Ft
5.1.2.G Gyalogátkelőhelyek és kerékpáros útvonalak, kerékpáros átvezetések és keresztezések megvilágítása érdekében kihelyezett világítótestek száma (db)		160 000 Ft	2	320 000 Ft	86 400 Ft	406 400 Ft
Összesen:		-	-	7 281 014 Ft	1 965 874 Ft	4 832 994 Ft

3 475 507 Ft

0 Ft

B-10 Szakasz:

<i>Pályázati kiírásnak megfelelő kltsg.struktúra megnevezése (csak az elemi szakaszra értve)</i>	<i>Költségtétel, beszerzés</i>	<i>Nettó egységár</i>	<i>Mennyiség</i>	<i>Nettó ár</i>	<i>ÁFA</i>	<i>Bruttó érték (Ft)</i>
5.1.1 kerékpárutak szilárd burkolattal történő kiépítése, kerékpárosbarát fejlesztések.		96 110 Ft	59	5 689 714 Ft	1 536 223 Ft	7 225 937 Ft
<i>Aszfalt pályaszerkezetű út marása 5-20 cm vastagságig (m2)</i>		<i>2 000 Ft</i>	<i>26</i>	<i>52 000 Ft</i>	<i>14 040 Ft</i>	<i>66 040 Ft</i>
<i>Szegély bontása betongerendával, ágyazattal együtt (m)</i>		<i>4 500 Ft</i>	<i>28</i>	<i>126 000 Ft</i>	<i>34 020 Ft</i>	<i>160 020 Ft</i>
<i>meglévő terep bontása (m3)</i>		<i>15 000 Ft</i>	<i>0</i>	<i>0 Ft</i>	<i>0 Ft</i>	<i>0 Ft</i>
<i>Védőréteg építése (m3)</i>		<i>25 000 Ft</i>	<i>10</i>	<i>250 000 Ft</i>	<i>67 500 Ft</i>	<i>317 500 Ft</i>
<i>Telepen kevert cementes stabilizáció készítése Ckt-4) (m3)</i>		<i>35 000 Ft</i>	<i>8</i>	<i>280 000 Ft</i>	<i>75 600 Ft</i>	<i>355 600 Ft</i>
C12/15 beton burkolatalap készítése		40 000 Ft	8	320 000 Ft	86 400 Ft	406 400 Ft
AC 22 kötő típusú aszfalt kötőréteg építése (m3)		120 000 Ft	9	1 080 000 Ft	291 600 Ft	1 371 600 Ft
AC 11 kopó típusú aszfalt kopóréteg építése (m3)		140 000 Ft	5	700 000 Ft	189 000 Ft	889 000 Ft
AC 8 kopó típusú aszfalt kopóréteg építése (m3)		160 000 Ft	0	0 Ft	0 Ft	0 Ft
Térkö burkolat építése 8 cm (m2)		15 000 Ft	70	1 050 000 Ft	283 500 Ft	1 333 500 Ft
Ágyazó homok (Z0/5) (m3)		14 000 Ft	1	14 000 Ft	3 780 Ft	17 780 Ft
"K" szegély építése betongerendára fektetve, homokos kavics ágyazattal (m)		11 000 Ft	0	0 Ft	0 Ft	0 Ft
Kiemelt szegély építése betongerendára fektetve, homokos kavics ágyazattal		11 000 Ft	114	1 257 410 Ft	339 501 Ft	1 596 911 Ft
Süllyesztett szegély építése betongerendára fektetve, homokos kavics ágyazattal (m)		11 000 Ft	20	220 304 Ft	59 482 Ft	279 786 Ft
Kerti szegély építése betongerendára fektetve, homokos kavics ágyazattal (m)		9 000 Ft	0	0 Ft	0 Ft	0 Ft
Burkolati jelek készítése géppel festés tartós kivitelben (m2)		20 000 Ft	3	60 000 Ft	16 200 Ft	76 200 Ft
Burkolati jelek készítése kézzel tartós kivitelben (m2)		20 000 Ft	14	280 000 Ft	75 600 Ft	355 600 Ft
5.1.2. A Nem önálló nyomvonalon vezetett, hanem meglévő útpályán felfestéssel kijelölt, korszerűsített kerékpáros nyom (m)		0 Ft	0	0 Ft	0 Ft	0 Ft
5.1.2.B Forgalmocsillapítás, közlekedésbiztonság javítása, megvalósítása a kerékpáros fejlesztéssel érintett utcák esetében: Kihelyezésre kerülő jelzőtáblák száma (db)		10 000 Ft	0	0 Ft	0 Ft	0 Ft
5.1.2.C A fejlesztés révén tervezett vízvezetés módja, hossza, összesen (m)		0 Ft	0	0 Ft	0 Ft	0 Ft
5.1.2.D A kialakított biztonságos kerékpár tárolók , és kerékpár parkolók, továbbá kerékpáros pihenőhelyek száma (db)		0 Ft	0	0 Ft	0 Ft	0 Ft
5.1.2.E A kerékpárút fejlesztéssel közvetlenül érintett területen, a beruházás során sérült vagy érintett fejlesztett járdák hossza, összesen (m) Átalakítással érintett meglévő út- és járdaburkolat 130		20 000 Ft	10	400 000 Ft	108 000 Ft	508 000 Ft
5.1.2.G Gyalogátkelőhelyek és kerékpáros útvonalak, kerékpáros átvezetések és keresztezések megvilágítása érdekében kihelyezett világítótestek száma (db)		160 000 Ft	2	320 000 Ft	86 400 Ft	406 400 Ft
Összesen:		-	-	6 409 714 Ft	1 730 623 Ft	8 140 337 Ft

5 689 714 Ft

0 Ft

B 11, B 12, B 13, B14 Szakasz:

<i>Pályázati kiírásnak megfelelő kltsz.struktúra megnevezése (csak az elemi szakaszra értve)</i>	<i>Költségtétel, beszerzés</i>	<i>Nettó egységár</i>	<i>Mennyiség</i>	<i>Nettó ár</i>	<i>ÁFA</i>	<i>Bruttó érték (Ft)</i>
5.1.1 kerékpárutak szilárd burkolattal történő kiépítése, kerékpárosbarát fejlesztések.		39 270 Ft	840	32 994 918 Ft	8 908 628 Ft	41 903 546 Ft
<i>Aszfalt pályaszerkezetű út bontása (teljes pályaszerkezet)</i>		<i>20 000 Ft</i>	<i>110</i>	<i>2 200 000 Ft</i>	<i>594 000 Ft</i>	<i>2 794 000 Ft</i>
<i>Aszfalt pályaszerkezetű út marása 5-20 cm vastagságig (m2)</i>		<i>2 000 Ft</i>	<i>320</i>	<i>640 000 Ft</i>	<i>172 800 Ft</i>	<i>812 800 Ft</i>
<i>Szegély bontása betongerendával, ágyazattal együtt (m)</i>		<i>4 500 Ft</i>	<i>163</i>	<i>733 500 Ft</i>	<i>198 045 Ft</i>	<i>931 545 Ft</i>
<i>meglévő terep bontása (m3)</i>		<i>15 000 Ft</i>	<i>62</i>	<i>930 000 Ft</i>	<i>251 100 Ft</i>	<i>1 181 100 Ft</i>
<i>Védőréteg építése (m3)</i>		<i>25 000 Ft</i>	<i>217</i>	<i>5 432 500 Ft</i>	<i>1 466 775 Ft</i>	<i>6 899 275 Ft</i>
<i>Telepen kevert cementes stabilizáció készítése Ckt-4) (m3)</i>		<i>35 000 Ft</i>	<i>208</i>	<i>7 280 000 Ft</i>	<i>1 965 600 Ft</i>	<i>9 245 600 Ft</i>
C12/15 beton burkolatalap készítése		40 000 Ft	0	0 Ft	0 Ft	0 Ft
AC 22 kötő típusú aszfalt kötőréteg építése (m3)		120 000 Ft	11	1 320 000 Ft	356 400 Ft	1 676 400 Ft
AC 11 kopó típusú aszfalt kopóréteg építése (m3)		140 000 Ft	16	2 240 000 Ft	604 800 Ft	2 844 800 Ft
AC 8 kopó típusú aszfalt kopóréteg építése (m3)		160 000 Ft	22	3 520 000 Ft	950 400 Ft	4 470 400 Ft
Térkő burkolat építése 8 cm (m2)		15 000 Ft	0	0 Ft	0 Ft	0 Ft
Ágyazó homok (Z0/5) (m3)		14 000 Ft	0	0 Ft	0 Ft	0 Ft
"K" szegély építése betongerendára fektetve, homokos kavics ágyazattal (m)		11 000 Ft	0	0 Ft	0 Ft	0 Ft
Kiemelt szegély építése betongerendára fektetve, homokos kavics ágyazattal		11 000 Ft	151	1 665 400 Ft	449 658 Ft	2 115 058 Ft
Süllyesztett szegély építése betongerendára fektetve, homokos kavics ágyazattal (m)		11 000 Ft	128	1 403 518 Ft	378 950 Ft	1 782 468 Ft
Kerti szegély építése betongerendára fektetve, homokos kavics ágyazattal (m)		9 000 Ft	270	2 430 000 Ft	656 100 Ft	3 086 100 Ft
Burkolati jelek készítése géppel festés tartós kivitelben (m2)		20 000 Ft	140	2 800 000 Ft	756 000 Ft	3 556 000 Ft
Burkolati jelek készítése kézzel tartós kivitelben (m2)		20 000 Ft	20	400 000 Ft	108 000 Ft	508 000 Ft
5.1.2. A Nem önálló nyomvonalon vezetett, hanem meglévő útpályán felfestéssel kijelölt, korszerűsített kerékpáros nyom (m)		0 Ft	0	0 Ft	0 Ft	0 Ft
5.1.2.B Forgalomcsillapítás, közlekedésbiztonság javítása, megvalósítása a kerékpáros fejlesztéssel érintett utcák esetében: Kihelyezésre kerülő jelzőtáblák száma (db)		25 000 Ft	5	50 000 Ft	13 500 Ft	63 500 Ft
5.1.2.C A fejlesztés révén tervezett vízvezetés módja, hossza, összesen (m)		0 Ft	0	0 Ft	0 Ft	0 Ft
5.1.2.D A kialakított biztonságos kerékpár tárolók , és kerékpár parkolók, továbbá kerékpáros pihenőhelyek száma (db)		0 Ft	0	0 Ft	0 Ft	0 Ft
5.1.2.E A kerékpárút fejlesztéssel közvetlenül érintett területen, a beruházás során sérült vagy érintett fejlesztett járdák hossza, összesen (m) Átalakítással érintett meglévő út- és járdaburkolat 130		20 000 Ft	55	1 100 000 Ft	297 000 Ft	1 397 000 Ft
5.1.2.G Gyalogátkelőhelyek és kerékpáros útvonalak, kerékpáros átvezetések és keresztezések megvilágítása érdekében kihelyezett világítótestek száma (db)		160 000 Ft	12	1 920 000 Ft	518 400 Ft	2 438 400 Ft
Összesen:		-	-	36 064 918 Ft	9 737 528 Ft	45 802 446 Ft

32 994 918 Ft

0 Ft

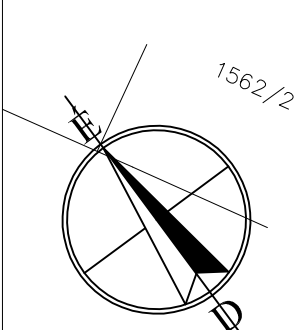
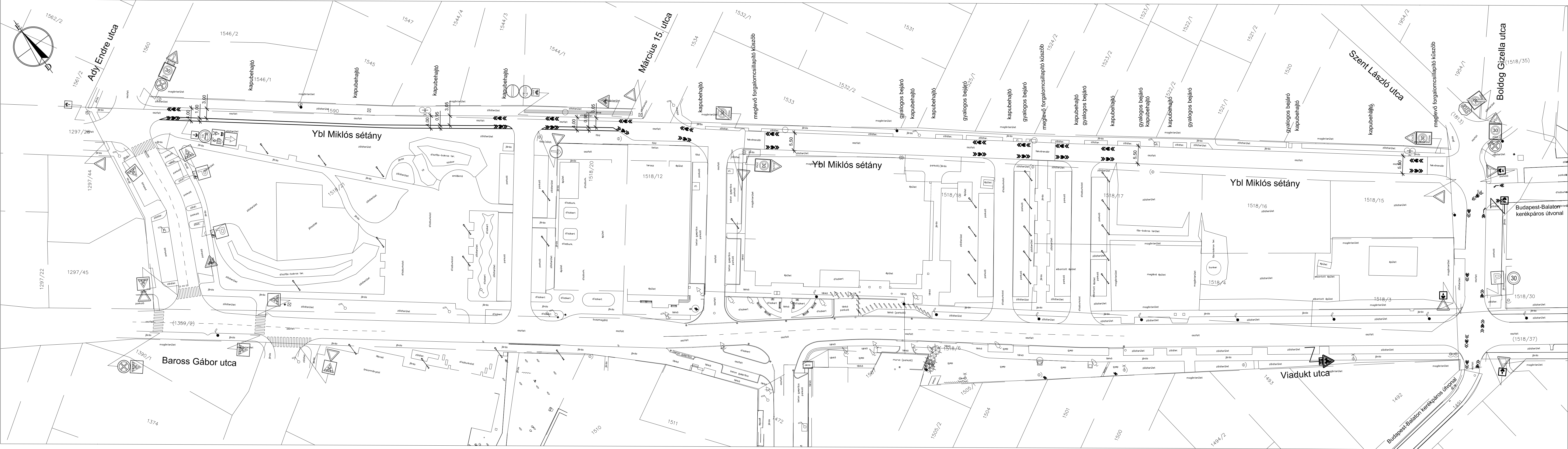

Ady Endre utca

Március 15. utca

Baross Gábor utca

Viadukt utca

Boldog Gizella utca

Ybl Miklós sétány

Ybl Miklós sétány

Ybl Miklós sétány

Budapest-Balaton kerékpáros útvonal

Budapest-Balaton kerékpáros útvonal

1546/2

1546/1

1545

1547

1544/4

1544/3

1544/1

1532/1

1533

1532/2

1531

1524/2

1523/1

1523/2

1522/1

1521/2

1520

1524/1

1521/1

1521/2

1520

1518/35

1562/2

1561/2

1560

1546/2

1545

1547

1544/4

1544/3

1544/1

1534

1532/1

1533

1532/2

1531

1524/2

1523/1

1523/2

1522/1

1521/2

1520

1524/1

1521/1

1521/2

1520

1518/35

1297/44

1297/45

1518/21

1518/12

1518/20

1518/15

1518/16

1518/17

1518/18

1518/19

1518/14

1518/13

1518/11

1518/10

1518/9

1518/8

1518/7

1518/6

1518/5

1518/4

1390/1

1374

1359/2

1390/1

1390/1

1390/1

1390/1

1390/1

1390/1

1390/1

1390/1

1390/1

1390/1

1390/1

1390/1

1390/1

1390/1

1390/1

1390/1

1510

1511

1512

1513

1514

1515

1516

1517

1518

1519

1520

1521

1522

1523

1524

1525

1526

1527

1528

1505/2

1504

1503

1502

1501

1500

1499

1498

1497

1496

1495

1494

1493

1492

1491

1490

1489

1488

1487

1505/1

1504

1503

1502

1501

1500

1499

1498

1497

1496

1495

1494

1493

1492

1491

1490

1489

1488

1487

1505/2

1504

1503

1502

1501

1500

1499

1498

1497

1496

1495

1494

1493

1492

1491

1490

1489

1488

1487

1505/1

1504

1503

1502

1501

1500

1499

1498

1497

1496

1495

1494

1493

1492

1491

1490

1489

1488

1487

1505/2

1504

1503

1502

1501

1500

1499

1498

1497

1496

1495

1494

1493

1492

1491

1490

1489

1488

1487

1505/1

1504

1503

1502

1501

1500

1499

1498

1497

1496

1495

1494

1493

1492

1491

1490

1489

1488

1487

1505/2

1504

1503

1502

1501

1500

1499

1498

1497

1496

1495

1494

1493

1492

1491

1490

1489

1488

1487

1505/1

1504

1503

1502

1501

1500

1499

1498

1497

1496

1495

1494

1493

1492

1491

1490

1489

1488

1487

1505/2

1504

1503

1502

1501

1500

1499

1498

1497

1496

1495

1494

1493

1492

1491

1490

1489

1488

1487

1505/1

1504

1503

1502

1501

1500

1499

1498

1497

1496

1495

1494

1493

1492

1491

1490

1489

1488

1487

1505/2

1504

1503

1502

1501

1500

1499

1498

1497

149

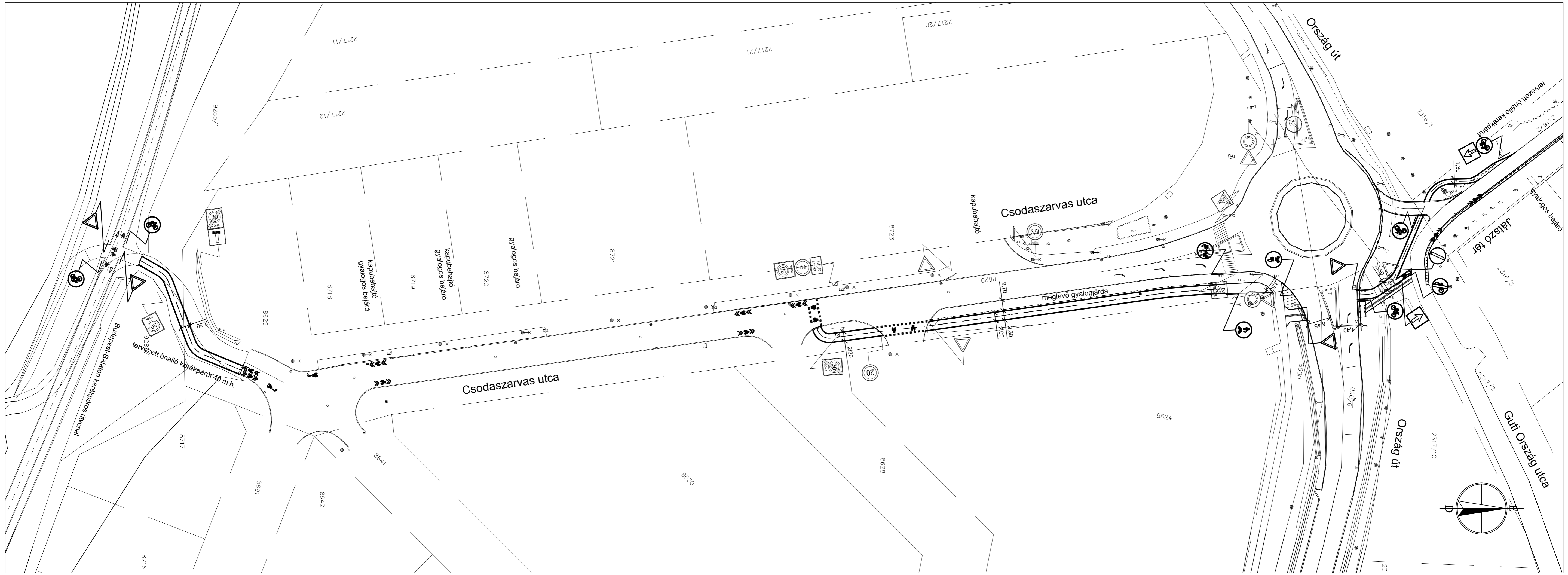

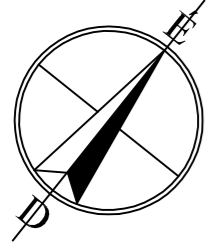
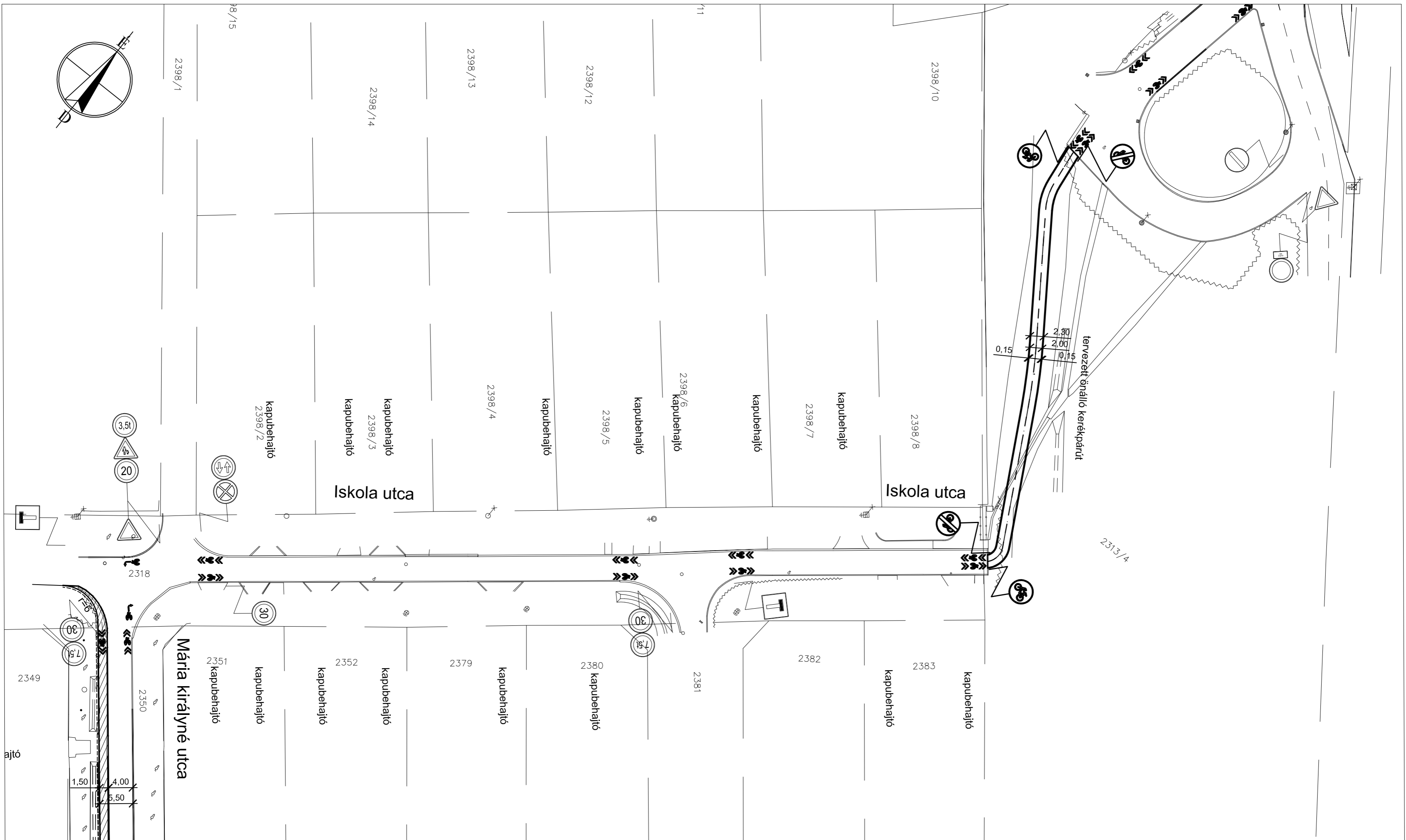

tervezett önálló kerékpárút

Iskola utca

Iskola utca

Mária királyné utca

2398/10

2398/8

2398/7

kapubehajító

kapubehajító

2398/6
kapubehajító

2398/5
kapubehajító

kapubehajító

kapubehajító

2398/4

2398/3
kapubehajító

kapubehajító

2398/2
kapubehajító

2398/1

2398/12

2398/13

2398/14

2398/15

kapubehajító

2383

kapubehajító

2382

2381

2380
kapubehajító

kapubehajító

2379

kapubehajító

2352

kapubehajító

2351
kapubehajító

2350

2349

ajtó

2,80
2,00
0,15
0,15

3,5t

20

30

30

7,5t

30

7,5t

1,50
4,00
5,50

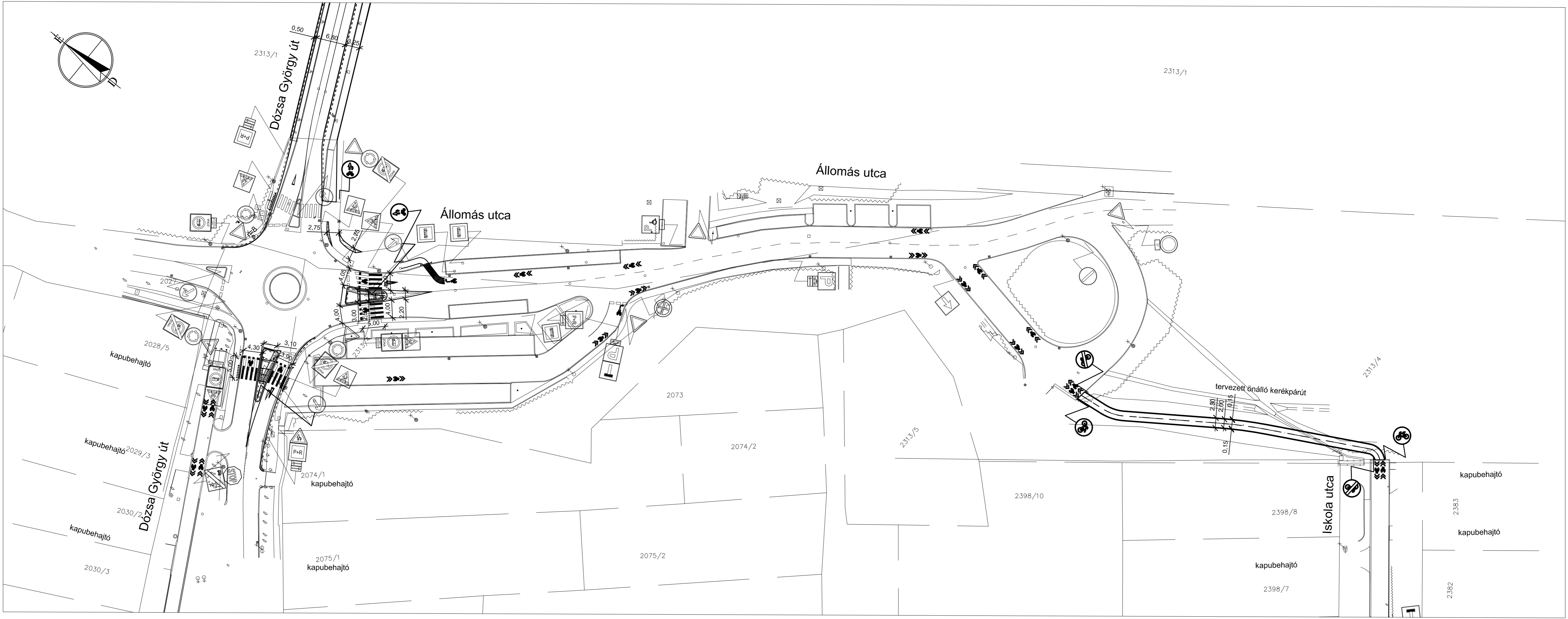
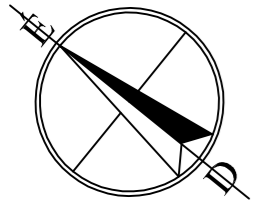

2028/5
kapubehajtó

2029/3
kapubehajtó

2030/2
kapubehajtó

2030/3
kapubehajtó

2074/1
kapubehajtó

2075/1
kapubehajtó

2073

2074/2

2075/2

2398/10

2398/8

kapubehajtó

2398/7

kapubehajtó

2383

kapubehajtó

2382

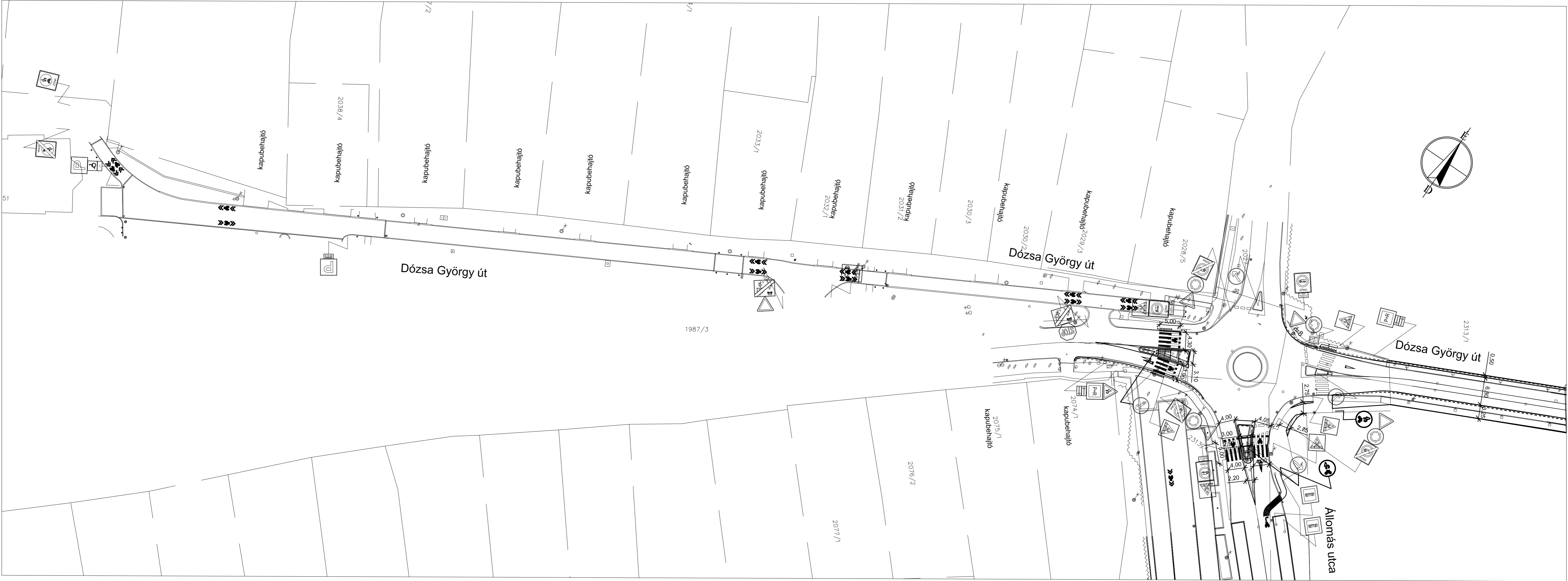

51

2038/4

kapubeajtó

kapubeajtó

kapubeajtó

kapubeajtó

2033/1

ajtubeajtó
2032/1

ajtubeajtó
2031/2

2030/3

Dózsa György út

kapubeajtó

2028/5

kapubeajtó

1987/3

Dózsa György út

2313/1

Dózsa György út

0.50

2075/1

kapubeajtó

2074/1

kapubeajtó

2076/2

2077/1

Allomás utca

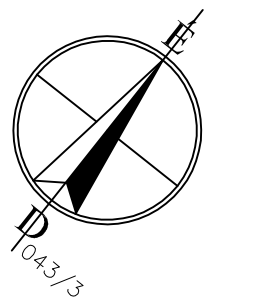
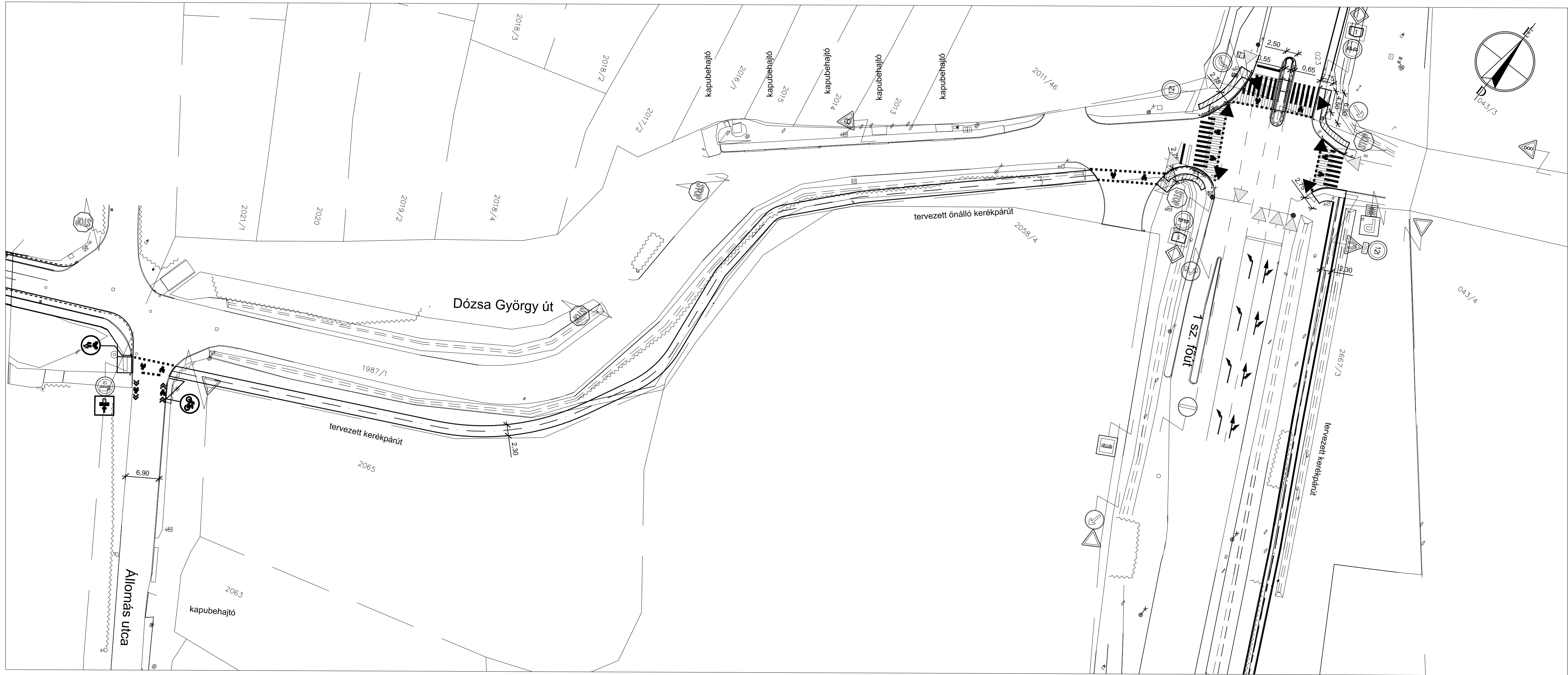

043/4

2667/3

tervezett kerékpárút

1 sz. főút

2058/4

tervezett önálló kerékpárút

Dózsa György út

tervezett kerékpárút

1987/1

2065

2063
kapubeajtó

Allomás utca

2016/1
kapubeajtó

2015
kapubeajtó

2014
kapubeajtó

2013
kapubeajtó

kapubeajtó

2011/46

2017/2

2018/2

2018/3

2018/4

2019/2

2020

2021/1

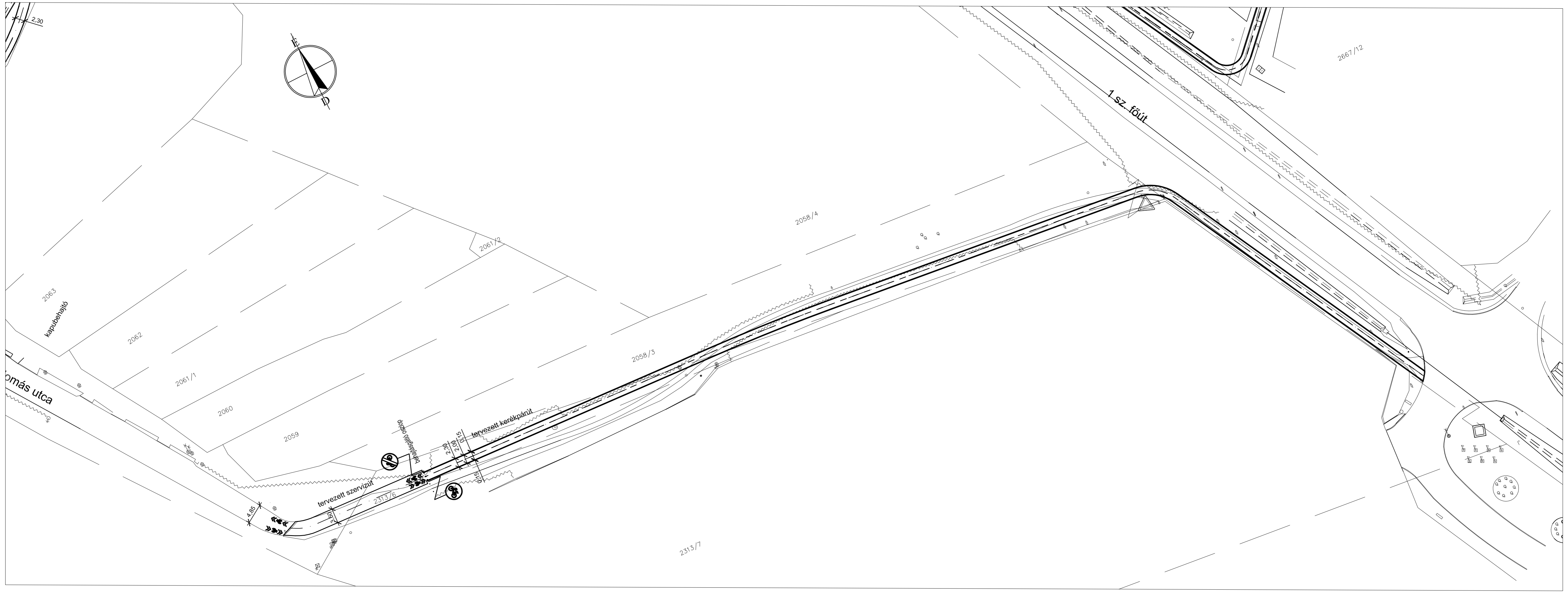
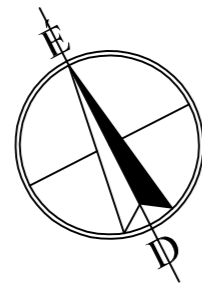

2.30

2667/12

2063
kapubehajtó

2062

2061/1

2060

2059

2061/2

2058/4

2058/3

Tomás utca

tervezett szervizút

dűlő elvárási vonal

tervezett kerékpárút

2313/6

2313/7

4.85

2.30

1.70

0.15

0.15

0.15

0.15

0.15

0.15

0.15

0.15

0.15

0.15

0.15

0.15

0.15

0.15

0.15

0.15

0.15

0.15

0.15

0.15

0.15

0.15

0.15

0.15

0.15

0.15

0.15

0.15

0.15

0.15

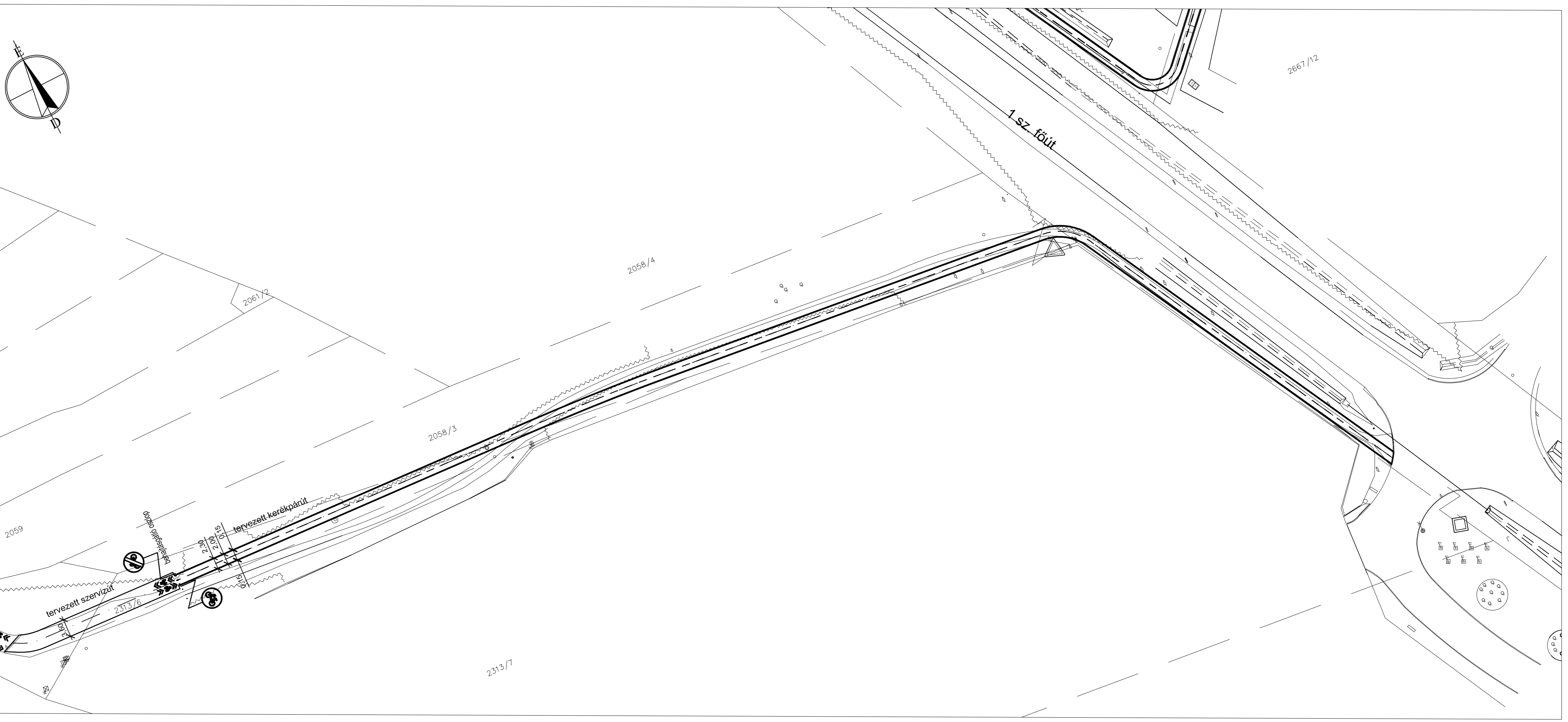
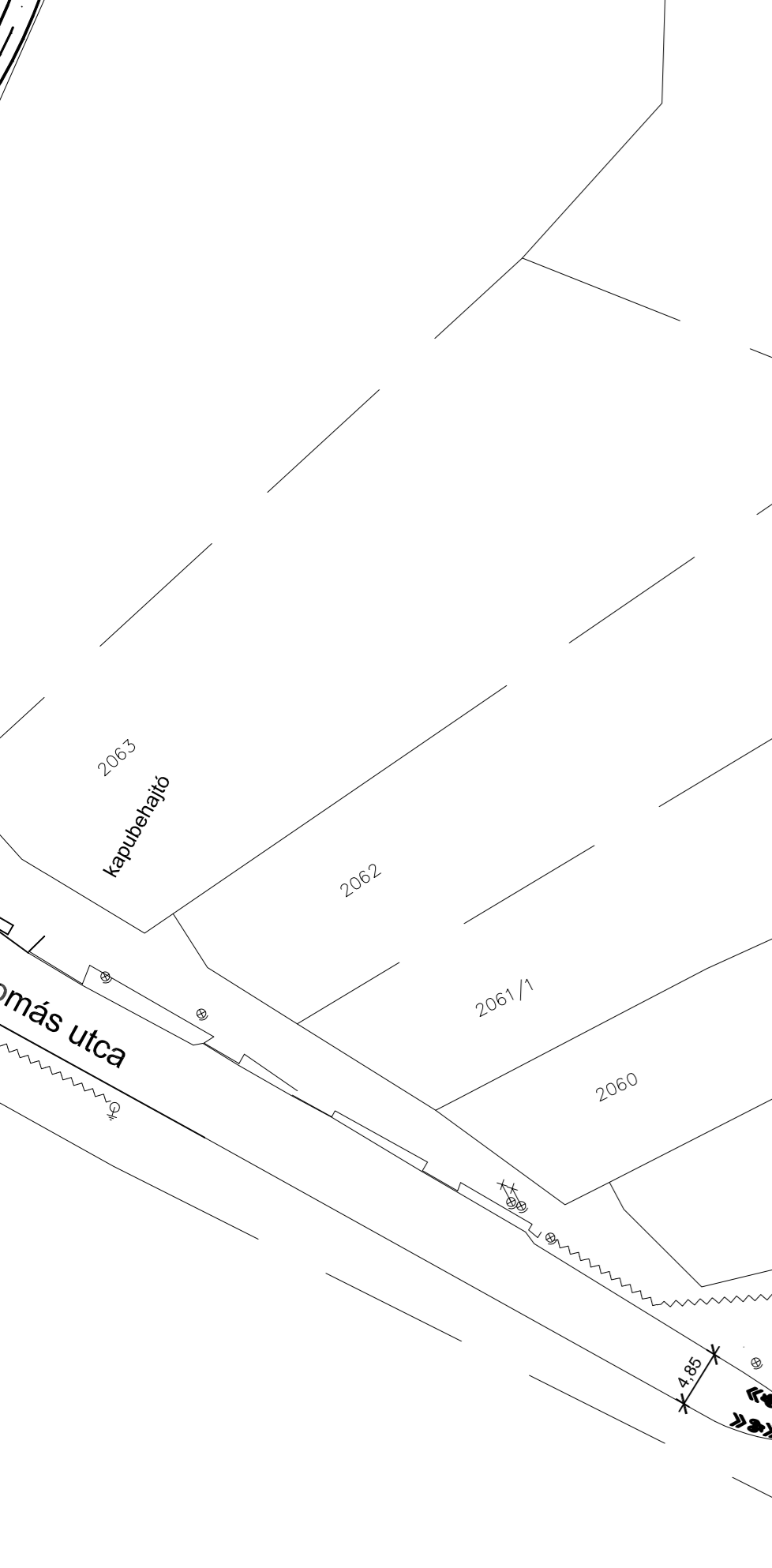



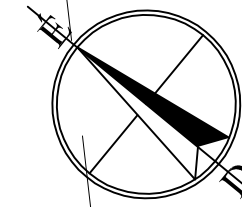

Rozália park

2667/148

2667/34

2667/26

2667/33

2667/15

Rozália park

Rozália park

Rozália park

tervezett gyalog- és kerékpárút

kapubejárat

kapubejárat

kapubejárat

kapubejárat

kapubejárat

kapubejárat

kapubejárat

AJÁNLATI NYILATKOZAT

Ajánlattevő adatai:

Neve:	ASESOR Consulting Tanácsadó és Szolgáltató Korlátolt Felelősségű Társaság
Székhelye:	1024 Budapest, Ezredes utca 13.
Belföldi adószáma:	13805441-2-41
Bankszámlaszáma:	10700024-44182007-51100005

Alulírott, Fábán-Seremetyev Márk Ajánlattevő a Biatorbágy Város Önkormányzata, mint Ajánlatkérő által kiírt PK-198-2/2020 ikt. számú ajánlatkérés ajánlattevőjeként nyilatkozom, hogy

- miután az Önök ajánlatkérésének feltételeit megvizsgáltam, azokat elfogadom, és az ajánlatkérés feltételei, továbbá az eljárás során keletkezett egyéb dokumentumok szerint ajánlatot teszek az ajánlatomban a Felolvasólapon rögzített ajánlati áron.
- nyertességem esetén kész és képes vagyok az ajánlatban, valamint az ajánlatkérésben előírt feltételeknek megfelelően a szerződés megkötésére és teljesítésére. Nyertességem esetén vállalom az ajánlatkérésben előírt feltételeknek megfelelően a szerződés megkötését.
- nyilatkozom továbbá, hogy nem tartozok az ajánlatkérésben előírt kizáró okok hatálya alá.
- nyilatkozom, hogy a benyújtott felolvasólap szerinti ár tartalmaz valamennyi, a szerződésszerű teljesítéssel kapcsolatban, valamint a pályázat kiírásában foglaltak szerint felmerülő költséget.

Kelt: Budapest, 2020 év november hónap 03 napján



Asesor Consulting Kft.

FELOLVASÓLAP

Ajánlattevő adatai:

Neve:	ASESOR Consulting Tanácsadó és Szolgáltató Korlátolt Felelősségű Társaság
Székhelye:	1024 Budapest, Ezredes utca 13.
Belföldi adószáma:	13805441-2-41
Bankszámlaszáma:	10700024-44182007-51100005

Azon számszerűsíthető adatok, amelyek a bírálati szempont alapján értékelésre kerülnek:

A BÍRÁLATI SZEMPONT MEGNEVEZÉSE	
A. a legalacsonyabb összegű ellenszolgáltatás (ajánlati ár),	
A1. pályázati szolgáltatás (a pályázatban megítélt vissza nem térítendő támogatás %-ában megadott sikerdíj)	5,5 %-a +ÁFA;
A2. projektmenedzsment szolgáltatás (a pályázatban megítélt vissza nem térítendő támogatás %-ában megadott sikerdíj)	2 %-a +ÁFA;

Kelt: Budapest, 2020 év november hónap 03 napján



Asesor Consulting Kft.

AJÁNLATI NYILATKOZAT

Ajánlattevő adatai:

Neve:	GoodWill Consulting Fejlesztési Tanácsadó Korlátolt Felelősségű Társaság
Székhelye:	1162 Budapest, Timur utca 74.
Belföldi adószáma:	13253954-2-42
Bankszámlaszáma:	10700024-45058806-51100005

Alulírott, Harsányi Gábor Ajánlattevő a Biatorbágy Város Önkormányzata, mint Ajánlatkérő által kiírt *PK-198-2/2020* ikt. számú ajánlatkérés ajánlattevőjeként nyilatkozom, hogy

- miután az Önök ajánlatkérésének feltételeit megvizsgáltam, azokat elfogadom, és az ajánlatkérés feltételei, továbbá az eljárás során keletkezett egyéb dokumentumok szerint ajánlatot teszek az ajánlatomban a Felolvasólapon rögzített ajánlati áron.
- nyertességem esetén kész és képes vagyok az ajánlatban, valamint az ajánlatkérésben előírt feltételeknek megfelelően a szerződés megkötésére és teljesítésére. Nyertességem esetén vállalom az ajánlatkérésben előírt feltételeknek megfelelően a szerződés megkötését.
- nyilatkozom továbbá, hogy nem tartozok az ajánlatkérésben előírt kizáró okok hatálya alá.
- nyilatkozom, hogy a benyújtott felolvasólap szerinti ár tartalmaz valamennyi, a szerződésszerű teljesítéssel kapcsolatban, valamint a pályázat kiírásban foglaltak szerint felmerülő költséget.

Kelt: Budapest, 2020 év november hónap 04 napján

GoodWill Consulting Kft.
1162 Budapest, Timur ú. 74.
Adószám: 13253954-2-42

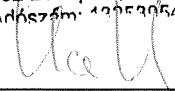

(cégszerű aláírás)

FELOLVASÓLAP

Ajánlattevő adatai:

Neve:	GoodWill Consulting Fejlesztési Tanácsadó Korlátolt Felelősségű Társaság
Székhelye:	1162 Budapest, Timur utca 74.
Belföldi adószáma:	13253954-2-42
Bankszámlaszáma:	10700024-45058806-51100005

Azon számszerűsíthető adatok, amelyek a bírálati szempont alapján értékelésre kerülnek:

A BÍRÁLATI SZEMPONT MEGNEVEZÉSE	
A. a legalacsonyabb összegű ellenszolgáltatás (ajánlati ár),	
A1. pályázati szolgáltatás (a pályázatban megítélt vissza nem térítendő támogatás %-ában megadott sikerdíj)	4 %-a +ÁFA;
A2. projektmenedzsment szolgáltatás (a pályázatban megítélt vissza nem térítendő támogatás %-ában megadott sikerdíj)	2 %-a +ÁFA;

Kelt: Budapest, 2020 év november hónap 04 napján

GoodWill Consulting Kft.
 1162 Budapest, Timur u. 74.
 Adószám: 13253954-2-42

(Cégszerű aláírás)

AJÁNLATI NYILATKOZAT

Ajánlattevő adatai:

Neve:	HDBC Consulting Zártkörűen Működő Részvénytársaság
Székhelye:	2461 Tárnok, Templom utca 64.
Belföldi adószáma:	27039047-2-13
Bankszámlaszáma:	11600006-00000000-84953726

Alulírott, Hornyákné Csontos Enikő Ajánlattevő a Biatorbágy Város Önkormányzata, mint Ajánlatkérő által kiírt PK-198-2/2020 ikt. számú ajánlatkérés ajánlattevőjeként nyilatkozom, hogy

- miután az Önök ajánlatkérésének feltételeit megvizsgáltam, azokat elfogadom, és az ajánlatkérés feltételei, továbbá az eljárás során keletkezett egyéb dokumentumok szerint ajánlatot teszek az ajánlatomban a Felolvasólapon rögzített ajánlati áron.
- nyertességem esetén kész és képes vagyok az ajánlatban, valamint az ajánlatkérésben előírt feltételeknek megfelelően a szerződés megkötésére és teljesítésére. Nyertességem esetén vállalom az ajánlatkérésben előírt feltételeknek megfelelően a szerződés megkötését.
- nyilatkozom továbbá, hogy nem tartozok az ajánlatkérésben előírt kizáró okok hatálya alá.
- nyilatkozom, hogy a benyújtott felolvasólap szerinti ár tartalmaz valamennyi, a szerződésszerű teljesítéssel kapcsolatban, valamint a pályázat kiírásban foglaltak szerint felmerülő költséget.

Kelt: Tárnok, 2020 év november hónap 03 napján



(cégszerű aláírás)

HDBC Consulting Zrt.
2461 Tárnok, Templom u 64.
Adószám: 27039047-2-13

FEOLVASÓLAP

Ajánlattevő adatai:

Neve:	HDBC Consulting Zártkörűen Működő Részvénytársaság
Székhelye:	2461 Tárnok, Templom utca 64.
Belföldi adószáma:	27039047-2-13
Bankszámlaszáma:	11600006-00000000-84953726

Azon számszerűsíthető adatok, amelyek a bírálati szempont alapján értékelésre kerülnek:

A BÍRÁLATI SZEMPONT MEGNEVEZÉSE	
A. a legalacsonyabb összegű ellenszolgáltatás (ajánlati ár),	
A1. pályázati szolgáltatás (a pályázatban megítélt vissza nem térítendő támogatás %-ában megadott sikerdíj)	6 %-a +ÁFA;
A2. projektmenedzsment szolgáltatás (a pályázatban megítélt vissza nem térítendő támogatás %-ában megadott sikerdíj)	2 %-a +ÁFA;

Kelt: Tárnok, 2020 év november hónap 03 napján



(cégszerű aláírás)

HDBC Consulting Zrt.
2461 Tárnok, Templom u 64.
Adószám: 27039047-2-13